

1. 下の図において、 $x$ の角度を求めなさい。

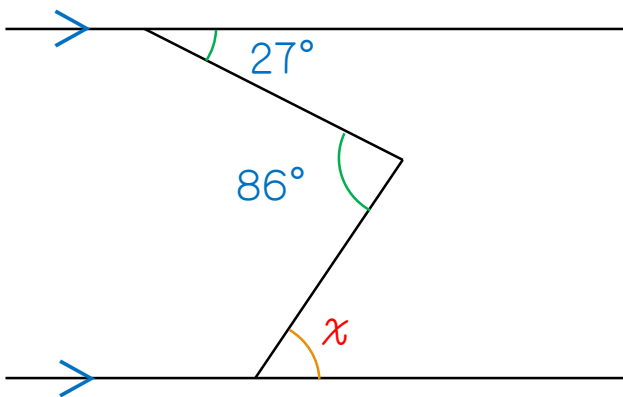

2. 下の図において、 $x$ の角度を求めなさい。

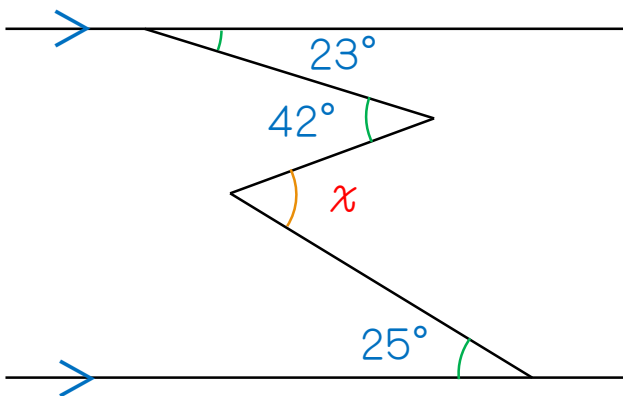

3. 下の図において、 $x$ の角度を求めなさい。

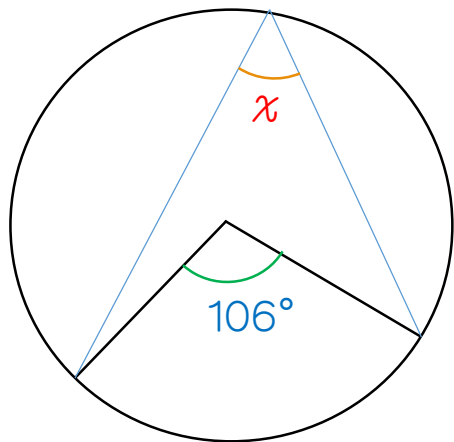

4. 下の図において、 $x$ の角度を求めなさい。

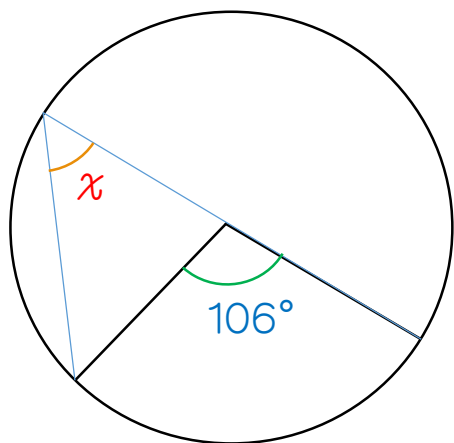

下の図形について、それぞれの問いに答えなさい。ただし、円周率は $\pi$ を使うこと。

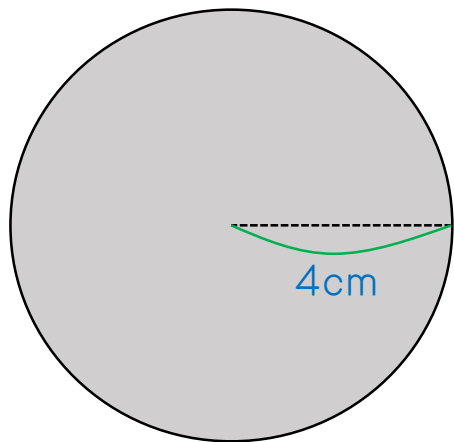

5. 円周の長さを求めなさい。

6. 面積を求めなさい。

7. 下の図形の面積を求めなさい。ただし、円周率は $\pi$ を使うこと。

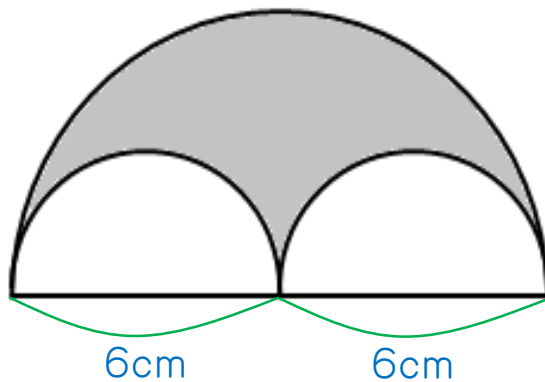

8. 下の図形の面積を求めなさい。ただし、円周率は $\pi$ を使うこと。

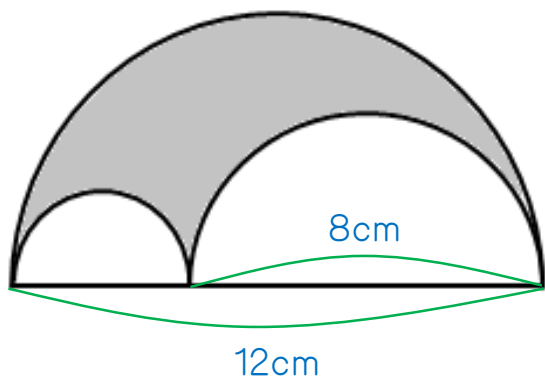

1.  $59^\circ$

2.  $44^\circ$

3.  $53^\circ$

4.  $53^\circ$

5.  $8\pi$  cm

6.  $16\pi$  cm<sup>2</sup>

7.  $9\pi$  cm<sup>2</sup>

8.  $8\pi$  cm<sup>2</sup>