

立方体をいろいろに切断します。赤い点を通る平面でスパッと切断したときに、切断面の形を正確に答えなさい。
(赤い点が不足していると思われる場合は、自分で不足している点を付け足して考えなさい)

1.

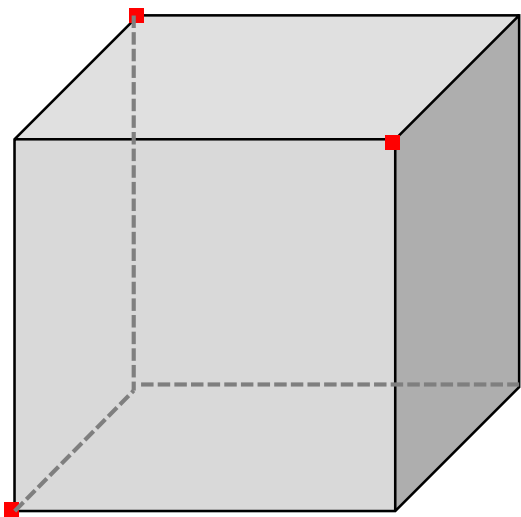

2.

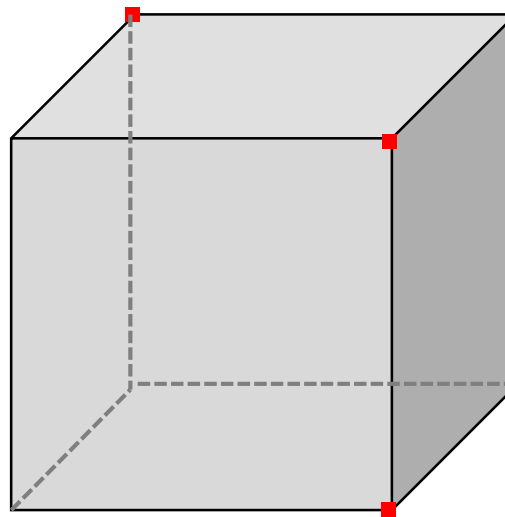

3.

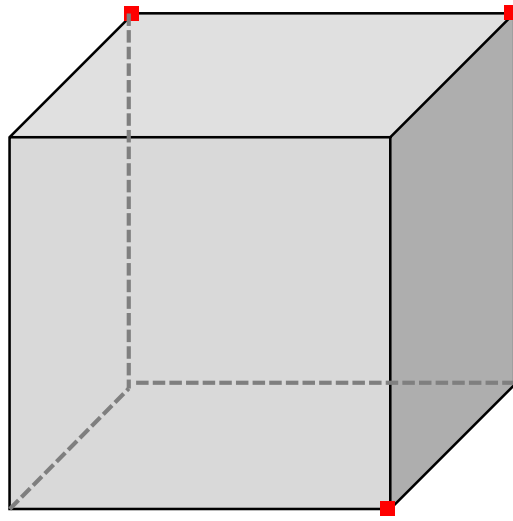

4.

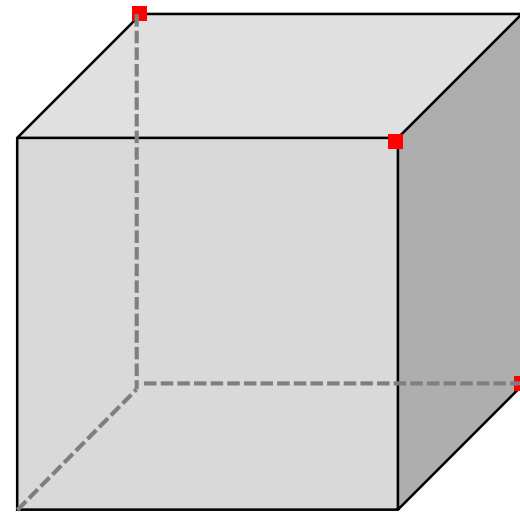

5.

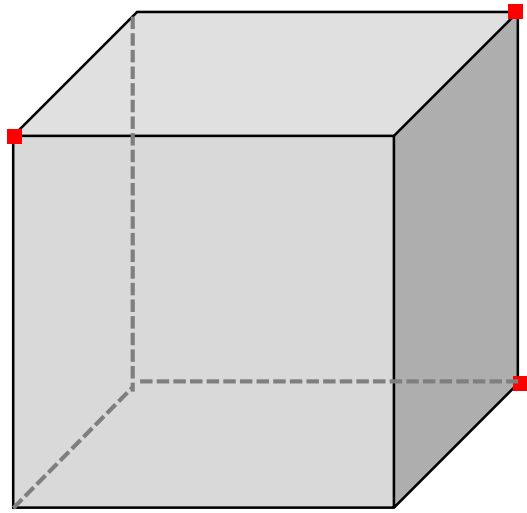

6.

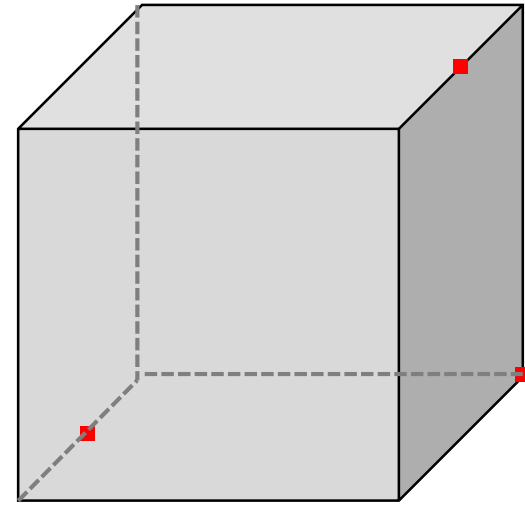

7.

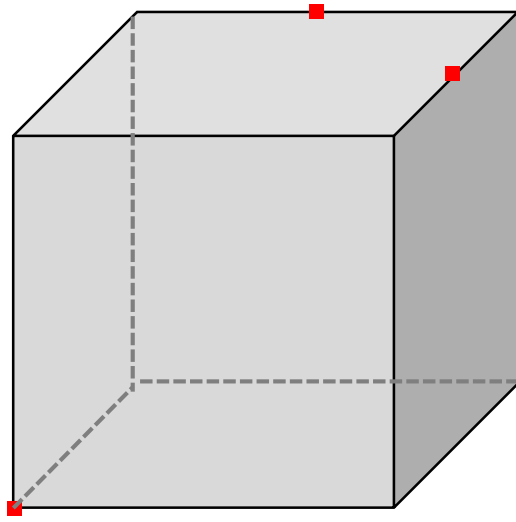

8.

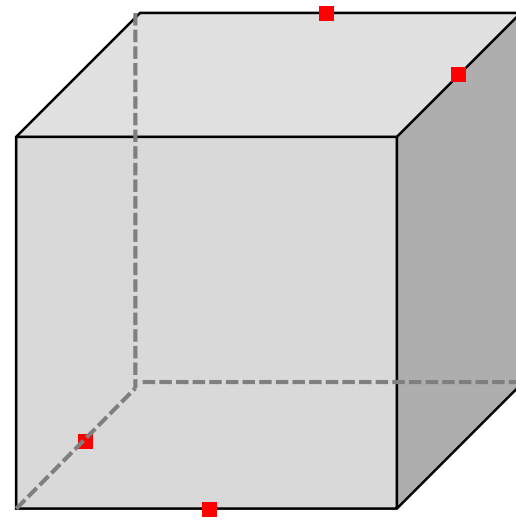

7. 底面積が 150cm^2 、深さ 10cm の容器に 6cm の高さまで水が入っています。ここに $5\text{cm}\times 5\text{cm}\times 20\text{cm}$ の金属の棒を入れると、水面の高さは何 cm になりますか。

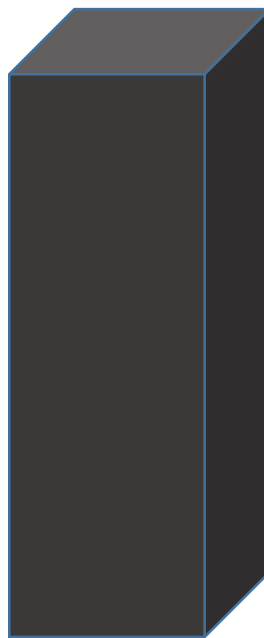
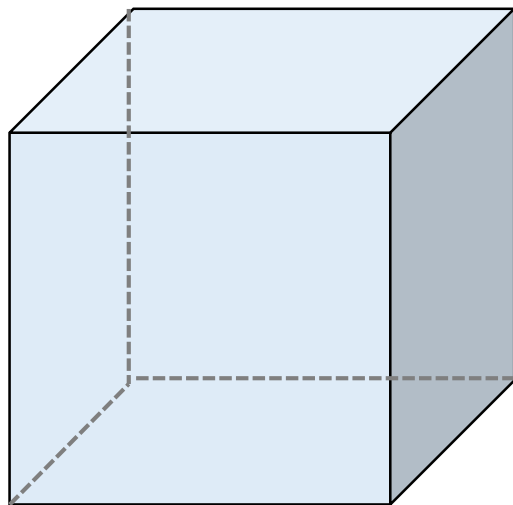

1. 正三角形

2. 長方形

3. 長方形

4. 正三角形

5. 長方形

6. ひし形

7. 五角形

8. 正六角形

9. 7.2cm