

下の図において、①と②の角度はそれぞれ何度ですか。①は回答らんの1.に、②は回答らんの2.にかきなさい。

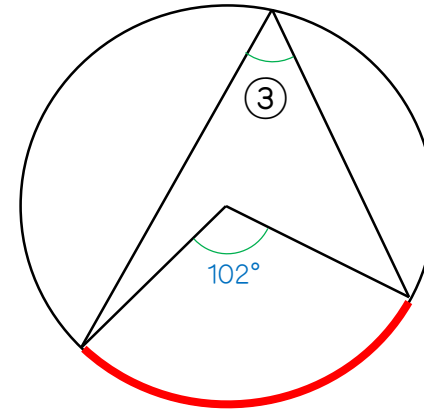

次のそれぞれの立体の体積と表面積を求めなさい。ただし、円周率は3.14を使いなさい。

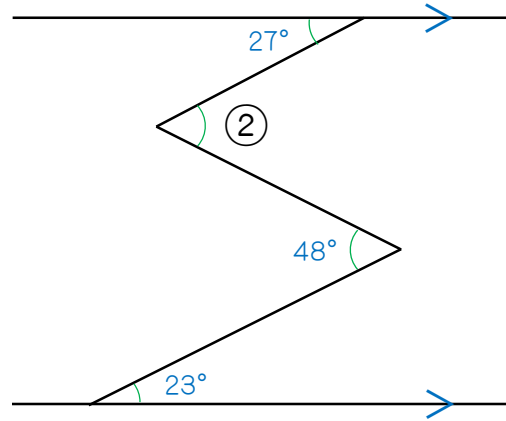
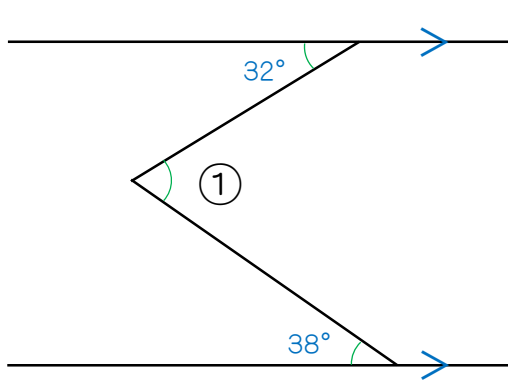
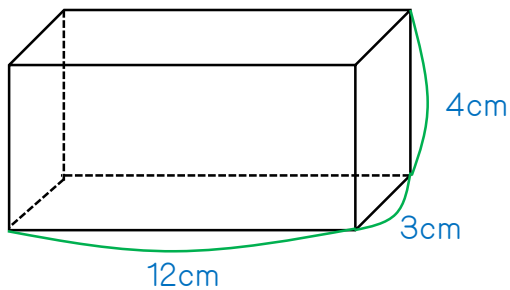

4. 体積:

5. 表面積:

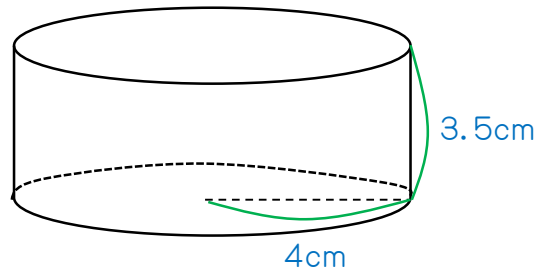

6. 体積:

7. 表面積:

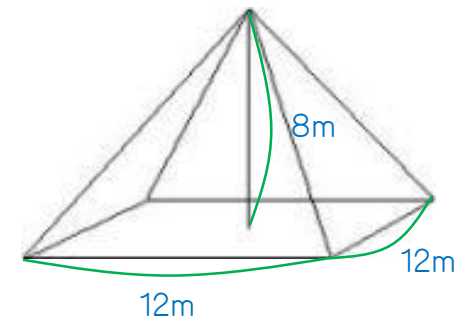

8. 体積:

🌸 9. 表面積:

🌸 10. 対角線が直角に交わる四角形は、たこ形である。○か×か？

1. 70度

2. 52度

3. 51度

4. 144cm^3

5. 192cm^2

6. 175.84cm^3

7. 188.4cm^2

8. 384cm^3

9. 384cm^2

10. ○