

1. 素数を小さい順に10個書きなさい。

2. 12人が一列に横にならんでいます。右から5番目の人は左から数えると何番目ですか。

3. 次の三角形の面積を求めなさい。

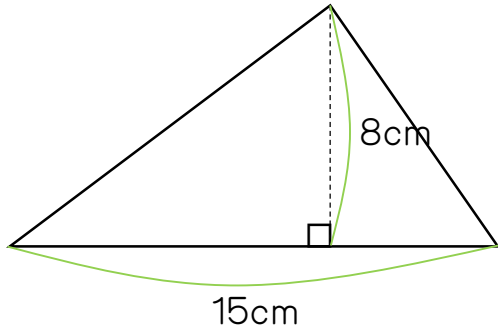

4. 次の台形の面積を求めなさい。

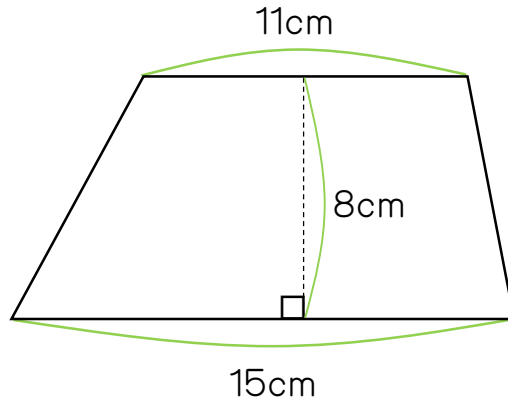

5. 次のおうぎ形の面積を求めなさい。
(ただし、円周率は、3.14を使うこと)

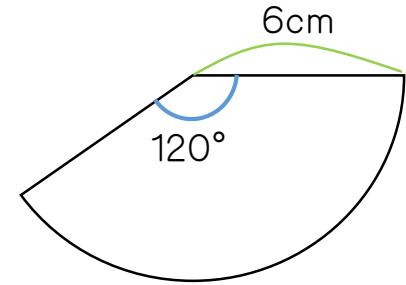

6. あるおうぎ形の円周角が46度のとき、中心角は何度になりますか。

7. $5 + 3 \times 6 - 8 =$

8. $\frac{2}{3} + \frac{1}{2} =$

9. AくんとBくんの持っているお金はそれぞれ240円と360円です。ふたりの持っているお金をもっともかんたんな整数の比に
しなさい。

10. 1本120円の缶ジュースと、1本150円のペットボトルを合わせて10本買ったなら1410円になりました。このとき、缶ジュースは
何本買いましたか。

1. 2, 3, 5, 7, 11, 13, 17, 19, 23, 29

2. 8番目

3. 60cm^2

4. 104cm^2

5. 37.68cm^2

6. 92度

7. 15

8. $1\frac{1}{6}$

9. 2 : 3

10. 3本