

次のそれぞれの図形の面積を求めなさい。

1.

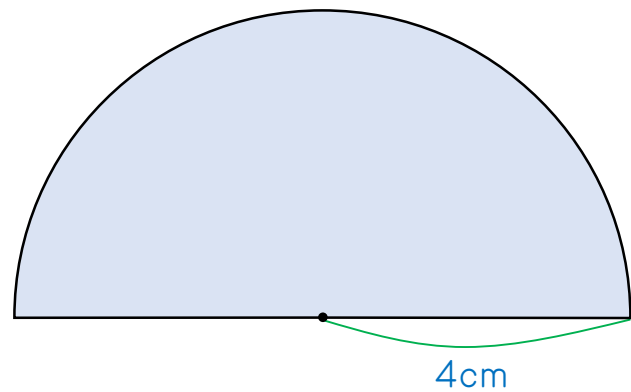

2.

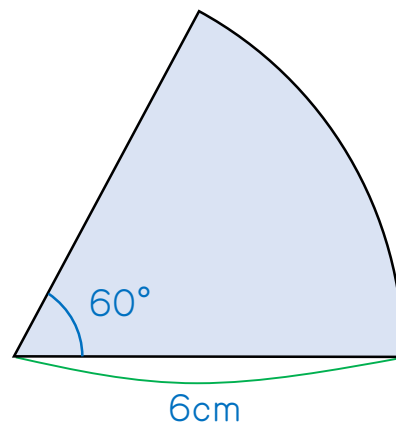

3.

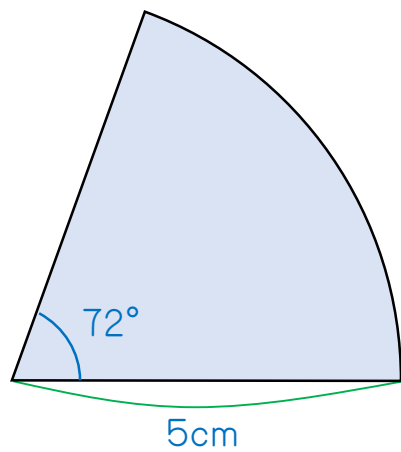

4.

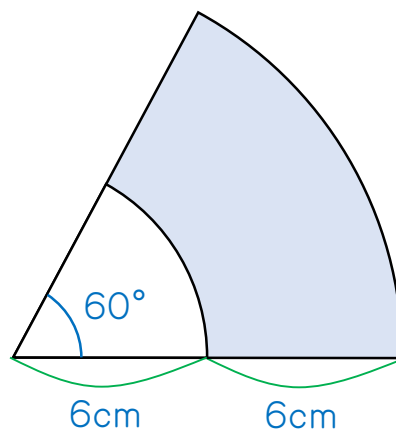

5. 図は、たて4cm、横3cm、対角線の長さが5cmの長方形ABCDを直線上で転がして、点Aの動いたあと(図のかげの部分)を表したものです。かげの部分の面積を求めなさい。

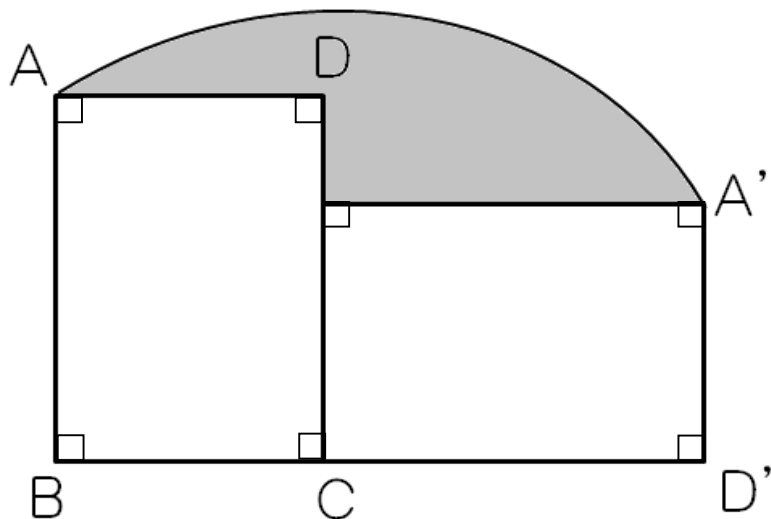

1. 25.12cm^2

2. 18.84cm^2

3. 15.7cm^2

4. 56.52cm^2

5. 7.625cm^2