

次のそれぞれの容器の容積を求めなさい。

1.

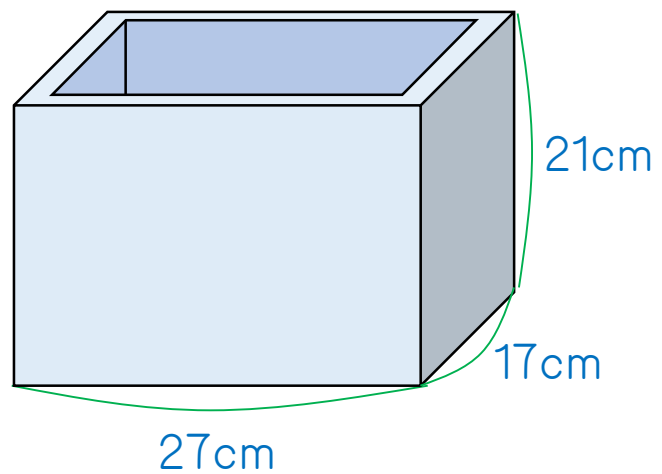

板の厚さ=1cm

2.

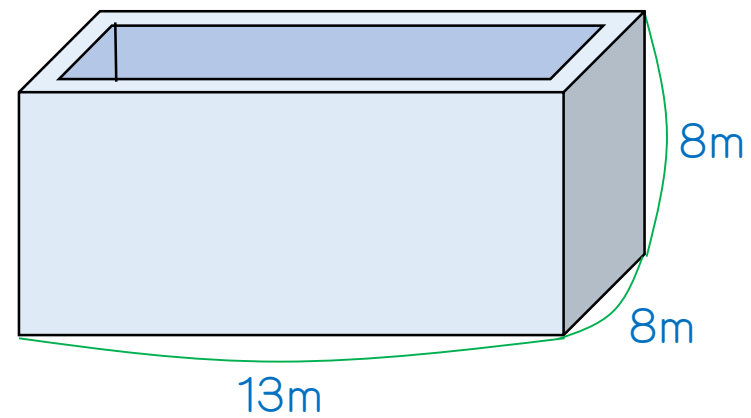

板の厚さ=1.5m

下のようなL字型の水そうに注水します。右のグラフは、時間とともに水位(水面の高さ)がどのように変化したかを表しています。

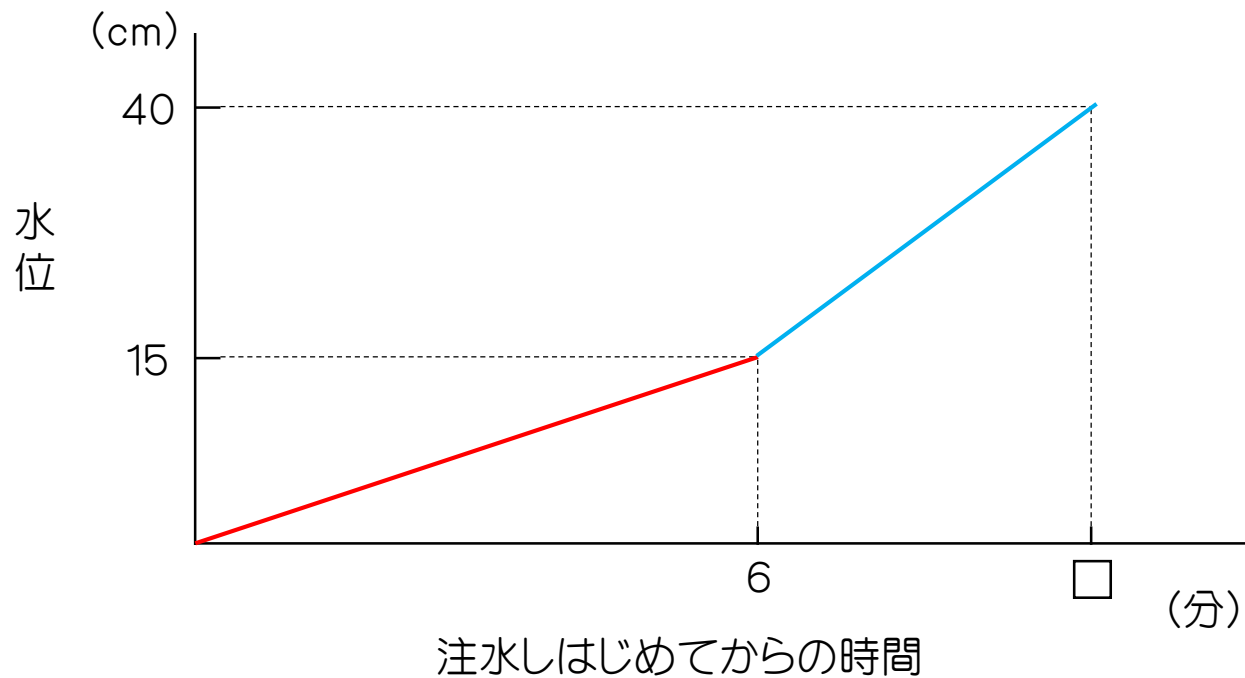
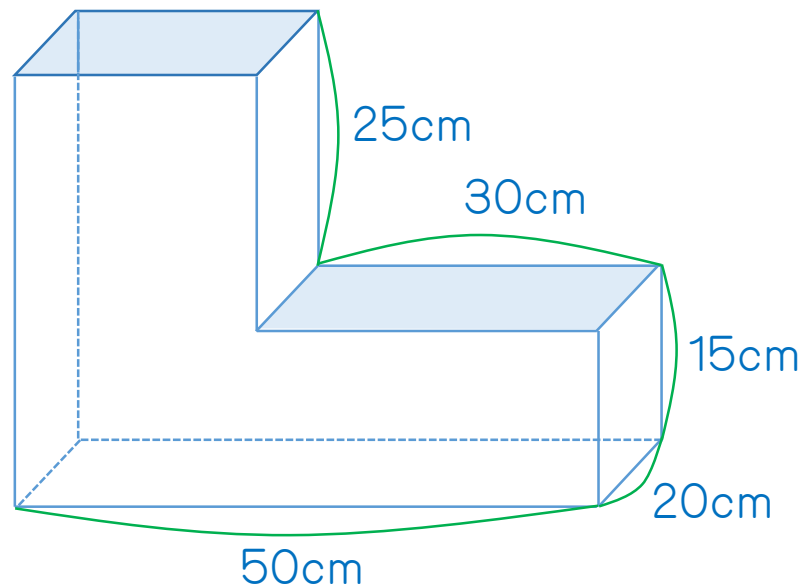

- 1分間あたり、何Lの水を注水しましたか。
- グラフの□にあてはまる数を答えなさい。

1.  $7500\text{cm}^3$

2.  $325\text{m}^3$

3. 2.5L

4. 10(分)